

## HFT Fasteners AG

Postfach 242, Bösch 37, CH-6331 Hünenberg  
Telefon +41-41 780 70 01 Fax +41-41 780 73 49  
E-Mail: info@hft-fasteners.ch  
Internet: www.hft-fasteners.ch

ISO 9001 Nr. 96-241-041

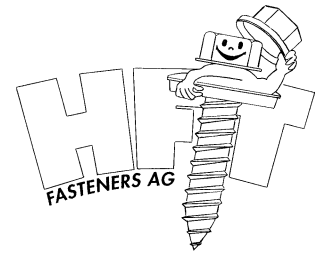

## Befestiger und Geräte für Industrie- und Lüftungsisolationen

# 4 CLIM

## Fixations et outils pour isolations de ventilation

### Standard-Isolierbefestiger

Blech- und Bohrschrauben, Blind- und Bechernieten, Klebe- und Selbstklebstifte, Stahl-, Alu- und Inox-Schweissstifte, Kappenschlösser, Kappenbänder, feuerverzinkter und weichgeglühter Bindedraht, Inox Drahtgeflecht als Befestiger von Isolationen in der Heizungs-, Lüftungs- und Klimatechnik.

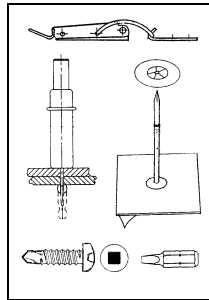

### Fixations standards pour isolations

Vis à tôle et auto perçantes, rivets aveugles et étanches, pointes autocollantes et à coller, pointes à souder en acier, alu et inox, fermetures, rubans en acier et en alu, fils de fer tempérés et zingués en acier, treillis en inox, pour la fixation des isolations de chauffage, de ventilation et de climatisation.

### Spezial-Lüftungsbauteile

Beton- und Rahmendübel, aluminisierte und Reinalu-Klebebänder, Glasfaser-Klebebänder, Wedgelockstifte und Zangen, Teller-Schweissstifte für die nachträgliche Befestigung der Lüftungskanalisolierungen.

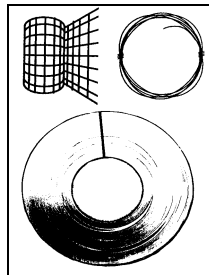

### Composantes de ventilation

Gujons d'ancrage pour béton et maçonnerie, pinces Wedgelock, pointes à souder avec rondelles pour la fixation d'isolations de climatisation ultérieures, rubans autocollants aluminisés, en alu et en fibre de verre.

### Spezialwerkzeuge

Drahtgeflechtbinder, Tisch- und Handlochstanzen, Bandspanner, Isolierscheren und -Messer, spezielle Blechscheren, Bogen- und Greifzirkel, Anreisschablonen und Reissnadeln, Niet-, Blech- und Metall-Bohrer, Spezial-Messgeräte.

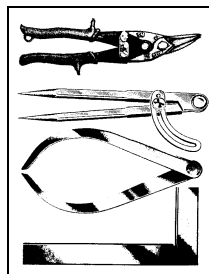

### Outils spéciaux

Outil à ligaturer, tendeur pour rubans, ciseaux et couteaux pour isoleurs, cisailles à tôle spéciales, compas à pointes et compas de mesure, patrons et pointes à tracer, mèches pour rivets, pour tôles et métaux, outils de mesure spéciaux

### Ausgesuchte Geräte

Kondensator-Schweissgerät, Nietwerkzeug, pneumatische Nietgeräte.

Durch den Kauf haben Sie Anrecht auf den HFT Schnellservice für alle Werkzeuge, Geräte und Maschinen.

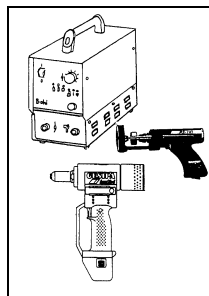

### Outils choisis

Soudeuse à condensateur, Outil à river, Riveteuse pneumatique.

Vous profiterez du service rapide HFT pour tous les outils, appareils et machines.

11/2011

## **HFT Fasteners AG**

Postfach 242, Bösch 37, CH-6331 Hünenberg

Telefon +41-41 780 70 01 Fax +41-41 780 73 49

E-Mail: [info@hft-fasteners.ch](mailto:info@hft-fasteners.ch)

Internet: [www.hft-fasteners.ch](http://www.hft-fasteners.ch)

ISO 9001 Nr. 96-241-041

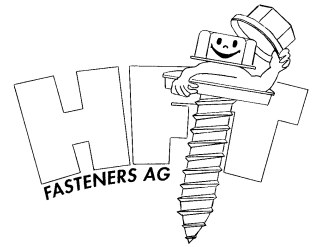

## HFT Fasteners AG

Postfach 242, Bösch 37, CH-6331 Hünenberg  
Telefon +41-41 780 70 01 Fax +41-41 780 73 49  
E-Mail: info@hft-fasteners.ch  
Internet: www.hft-fasteners.ch

ISO 9001 Nr. 96-241-041

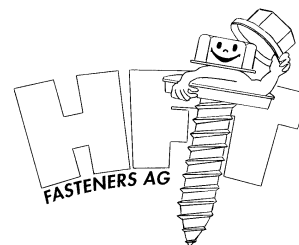

## Einleitung

Praktisch das gesamte Lieferprogramm befindet sich bei uns an Lager.

Aufträge, die bis 16.00 Uhr bei uns eintreffen, gehen noch am selben Tag an Sie weg.

**Preise**      **Rein netto ohne MWST**  
inklusive Verpackung  
Änderungen vorbehalten

**Lieferung**      Frachtkostenanteil pro Lieferung:  
pro Paket Fr. 10.- / Camion Fr. 60.-  
Express: zu Selbstkosten  
Rückstandslieferung: franko

**Zahlung**      30 Tage netto

**Warenrücknahme:** Wir nehmen Ware grundsätzlich nur nach vorheriger Absprache und unter Abzug von 20 % Bearbeitungsgebühren zurück. Die Kosten der Rücksendung gehen zu Ihren Lasten.

Bitte haben Sie Verständnis für folgende Regelung:

Diese Verkaufskonditionen gelten bis auf Widerruf.

## Introduction

Pratiquement le programme complet se trouve en stock chez nous.

Les commandes qui nous parviennent jusqu'à 16 heures partent le même jour.

**Prix**      **nets sans TVA**  
emballage compris  
sous réserve de changer

**Livraison**      frais de transport: chaquet  
paquet fr. 10.- / camion fr. 60.-  
par expès: frais effectifs  
solde: franco

**Payement**      30 jours net

**Reprise de marchandises:** uniquement avec accord préalable et sous déduction de 20 % du montant facturé, frais de port à la charge du client.

Ayez-compréhensioin pour la réglementation suivante, s.v.p.:

Ces conditions restent en vigueur jus qu'à nouvel ordre.

## HFT Fasteners AG

Postfach 242, Bösch 37, CH-6331 Hünenberg  
Telefon +41-41 780 70 01 Fax +41-41 780 73 49  
E-Mail: info@hft-fasteners.ch  
Internet: www.hft-fasteners.ch

ISO 9001 Nr. 96-241-041

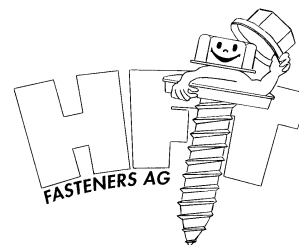

## Inhalt

## Seite / page

## Table de matière

Blindnieten Alu / Stahl 3,2 Ø	5	Rivets aveugles alu / acier 3,2 Ø
Multi Grossbreich alu / stahl 3,2 Ø	5	Multi grande gamme alu / acier 3,2 Ø
Hand-Nietwerkzeuge	6	Outils a rivet à main
pneumatische Nietwerkzeuge	6	Pistolets à river oléopneumatique
Nietenbohrer / A-Qualität	7	Mèches pour rivets / la qualité A
Blechsrauben 7981	8	Vis à tôle 7981
Bohrschrauben 7504N	8	Vis autoperçantes 7504N
Kappenschlösser inox & verzinkt	9	Fermetures pour capes inox et zingué
Wedglock-Stifte & Zange	10	Attaches Wedglock et pince
Schweiss-Stifte verzinkt + Spotter	11	Pointes à souder acier zingué, Spotter
Schweiss-Stifte verkupfert	12	Pointes à souder cuivrées
Tellerschweiss-Stifte CDF	12	Clous à clip isolés CDF
Schweissgerät mit Pistole GS-45-3	13	Soudeuse à condensateur et pistolet GS-45-3
Schweissgerät mit Pistole C66	14	Soudeuse à condensateur et pistolet C66
Klebestifte GSP & SC inkl. Scheiben	15	Pointes à coller GSP et SC inclus disques
Montagekleber (HADI-FLEX)	15	Colle de montage (HADI-FLEX)
Gebrauchsanweisung für ME-210000-DE	16 / 17	Conseils d'utilisation pour ME-210000-FR
Verarbeitungshinweis für GSP	18	Instructions de montage GSP
Glasfaserbänder	19	Rubans autocollant en fibre de verre
Reinalu- & Alu-bedampfte Klebebänder	19	Ruban autocollant alu pur et aluminisé
Bindedraht feuerverzinkt 0,8 - 1,5 mm	20	Fils de fer zingué à feu 0,8 - 1,5 mm
Kappenband Inox, Alu blank, schwarz	20	Rubans en inox et alu blanc et noir
Stahlband verzinkt und schwarz	20	Rubans en acier zingué et noir
Drahtgeflecht und Zubehör	21	Treillis et Accessoires
Tischlochstanze, Handlochstanze, Bandspanner	22 22	Poinçonneuse de tabl. Poinçonneuse à main Tendeur pour ruban
Messer, Rundschaber	23	Couteaux
Scheren, Blehscheren	24	Ciseaux et Cisailles à tôle
Vise Grip-Zangen, Ahlen, Reissnadeln	25	Pince multigrip et Outils divers
Hammer, Pinsel, Kabi-Leimkanne	26	Marteau / Pinceau / Pompe à colle
Bogen- und Greifzirkel, Winkel	27	Outils de contrôle
Messwerkzeuge	28	Outils de mesure

## HFT Fasteners AG

Postfach 242, Bösch 37, CH-6331 Hünenberg  
Telefon +41-41 780 70 01 Fax +41-41 780 73 49  
E-Mail: info@hft-fasteners.ch  
Internet: www.hft-fasteners.ch

ISO 9001 Nr. 96-241-041

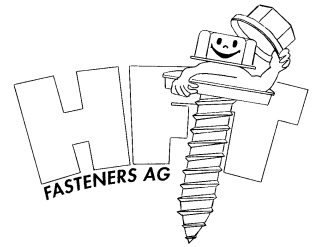

## Blindnieten

Flachrundkopf

## Alu / Stahl

alu / acier

## Rivets aveugles

Tête plate

Typ AlMg 2,5  
für Isoleure

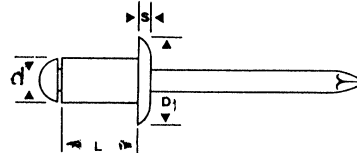

type AlMg 2,5  
pour isoleurs

Artikel-Nr. (N0232080) no. article

**Verpackungseinheit 18'000 Stk.**  
in Schachteln à 1'000 Stk.  
(= tot. 18'000 Stk. = tot. Fr. 216.-)

**3,2 x 8 (3 – 5 mm)**  
Fr/100  
**1.20**

**Emballage 18'000 pièces**  
dans des boîtes à 1'000 p.  
(= tot. 18'000 p. = tot. Fr. 216.-)

Artikel-Nr. (N0232100) no. article

**Verpackungseinheit 18'000 Stk.**  
in Schachteln à 1'000 Stk.  
(= tot. 18'000 Stk. = tot. Fr. 252.-)

**3,2 x 10 (5 – 7 mm)**  
Fr/100  
**1.40**

**Emballage 18'000 pièces**  
dans des boîtes à 1'000 p.  
(= tot. 18'000 p. = tot. Fr. 252.-)

Multi  
Gross-  
bereich

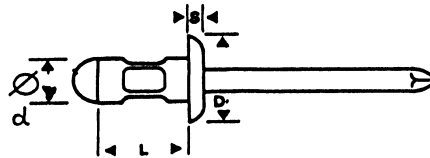

Multi  
grande  
gamme

Artikel-Nr. (N0832080) no. article

**Verpackungseinheit 18'000 Stk.**  
in Schachteln à 1'000 Stk.  
(= tot. 18'000 Stk. = tot. Fr. 270.-)

**3,2 x 8 (0,8 – 5 mm)**  
Fr/100  
**1.50**

**Emballage 18'000 pièces**  
dans des boîtes à 1'000 p.  
(= tot. 18'000 p. = tot. Fr. 270.-)

Artikel-Nr. (N0832115) no. article

**Verpackungseinheit 18'000 Stk.**  
in Schachteln à 1'000 Stk.  
(= tot. 18'000 Stk. = tot. Fr. 324.-)

**3,2 x 11,5 (4 – 8 mm)**  
Fr/100  
**1.80**

**Emballage 18'000 pièces**  
dans des boîtes à 1'000 p.  
(= tot. 18'000 p. = tot. Fr. 324.-)

Nietenbohrer Seite 6  
weitere Nieten siehe Griff 2

Mèches pour rivets page 6  
autres rivets voir chapitre 2

## HFT Fasteners AG

Postfach 242, Bösch 37, CH-6331 Hünenberg  
Telefon +41-41 780 70 01 Fax +41-41 780 73 49  
E-Mail: info@hft-fasteners.ch  
Internet: www.hft-fasteners.ch

ISO 9001 Nr. 96-241-041

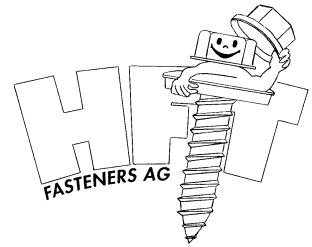

## Nietwerkzeuge

### TT 55-D

Handnietzange für Stahl-  
Nieten bis  $\varnothing$  3,2 mm  
& Alu bis  $\varnothing$  4,0 mm  
Kopfhöhe 85 mm  
**Fr. 45.00**

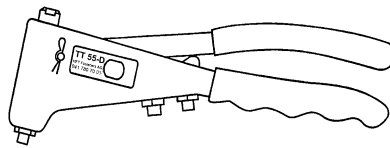

### RAC 210

Gewicht nur 1,6 kg  
Ideal für  
Lüftungskanal-Hersteller

für

Alu-Nieten bis  $\varnothing$  = 4,8 mm  
Stahl & Inox "  $\varnothing$  = 4,0 mm

**Fr. 463.00**

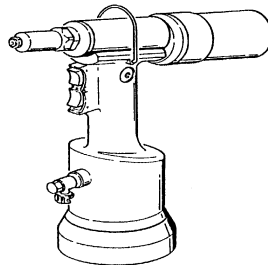

### Accu Bird 12V

Nietgerät für alle Nieten  
bis  $\varnothing$  = 4,8 mm

- \* Ausgewogene Schwerpunkt-  
lage, handgerechter Griff
- \* Auffangbehälter für abgerissene  
Nietdorne
- \* Sofort-Rückstellung in  
Ausgangsposition
- \* Gewicht: 2,2 kg
- \* Schnell-Ladegerät: 60 Min.

### Nieter + Lader + Stahlkoffer + 1 Akku

Gerät komplett	Artikel-Nr: (W140 2500)
Akku zu Accu- + Powerbird (19.55087)	
Schnell-Lader	(W140 2600)

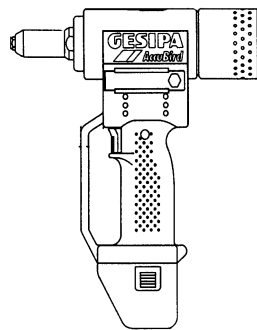

**Fr. 1'050.00**

Fr. 165.00

Fr. 145.00

## Outils à river

### TT 55-D

Pince à river pour rivets en  
acier jusqu'à  $\varnothing$  3,2 mm  
et en alu  $\varnothing$  4,0 mm  
hauteur nez de pose 75 mm  
**Fr. 45.00**

### RAC 210

pois seulement 1,6 kg  
idéale pour les fabricants de  
canaux de climatisation

pour rivets en  
alu jusqu'à  $\varnothing$  = 4,8 mm  
acier & inox à  $\varnothing$  = 4,0 mm  
**Fr. 463.00**

### Accu Bird 12V

Riveteuse accu pour rivets  
jusqu'à  $\varnothing$  = 4,8 mm

- \* L'appareil est bien équilibré  
en main
- \* avec récupération des man-  
darins
- \* Retour immédiat à la posi-  
tion de départ
- \* Poids: 2,2 kg
- \* Charge rapid: 60 min.

### Riveteuse + chargeur + malette + 1 accu

Riveteuse compl.	Article-No: (W140 2500)
Accu pour Accu- + Powerbird (19.55087)	
Chargeur rapide	(W140 2600)

## HFT Fasteners AG

Postfach 242, Bösch 37, CH-6331 Hünenberg  
 Telefon +41-41 780 70 01 Fax +41-41 780 73 49  
 E-Mail: info@hft-fasteners.ch  
 Internet: www.hft-fasteners.ch

ISO 9001 Nr. 96-241-041

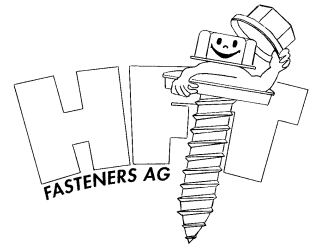

## Nieten-Bohrer

## HSS DIN 1897

## Mèches pour rivets

### Nieten-Bohrer einseitig

3,3

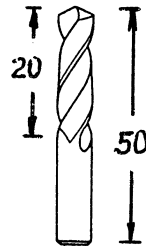

10  
> 50

Fr/St.

0.80

0.70

1.00

1.30

1.00

### Mèches pour rivets

1 côté

alliage tungstène  
coupure droite  
135 degrés  
fraisé

Wolfram-legiert  
rechtsschneidend  
135 Grad  
gefräst

4,1

4,9

5,1

### Nieten-Bohrer doppelseitig

3,3

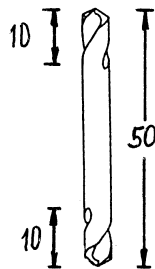

10  
> 50

Fr/St.

1.10

1.00

1.40

1.70

### Mèches pour rivets

2 côtés

alliage tungstène  
coupure droite  
135 degrés  
fraisé

Wolfram legiert  
rechtsschneidend  
135 Grad  
gefräst

4,1

4,9

### Bohrer für INOX einseitig

3,3

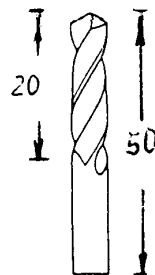

Fr/St.

2.00

2.80

3.55

### Mèche pour inox

1 côté

DIN 1897  
118 degrés  
HSCO 5 UF-L

DIN 1897  
118 Grad  
HSCO 5 UF-L

4,2

4,9

einseitig	3,3	Art-Nr. B2334813	3,3	1 côté
einseitig	4,1	„ B2411350	4,1	1 côté
einseitig	4,9	„ B2491350	4,9	1 côté
einseitig	5,1	B2511350	5,1	1 côté
doppelseitig	3,3	Art-Nr. B3331350	3,3	2 côté
doppelseitig	4,1	„ B3411350	4,1	2 côté
doppelseitig	4,9	„ B3491350	4,9	2 côté

## HFT Fasteners AG

Postfach 242, Bösch 37, CH-6331 Hünenberg  
Telefon +41-41 780 70 01 Fax +41-41 780 73 49  
E-Mail: info@hft-fasteners.ch  
Internet: www.hft-fasteners.ch

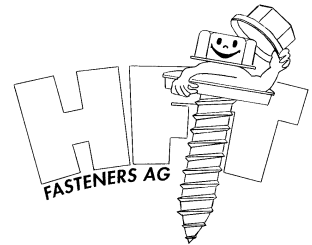



ISO 9001 Nr. 96-241-041

## Blechschraben

für die Isolier- & Lüftungsbranche

## Vis à tôle

pour isolations et ventilations



7981 mit konischem Innen-4kant				7981 avec carré intérieur cône
D x L	Fr / 100		Verp. / unité	
	verzinkt / zingué	inox nur für Alu		
<b>4,2</b> x 9,5 x 13 x 16 x 19		seulement pour alu		
		1.60	3.90	1'000
		1.80	4.10	1'000
		1.90	4.80	1'000
		2.00	4.90	1'000
<b>4,8</b> x 13 x 16 x 19		2.10	5.20	1'000
		2.30	5.50	1'000
		2.80	5.80	1'000

Gratis: Einsatz Innen-4kt per 1'000 Stk.

gratuit: Embouts carré int. par 1'000 pièces

## Bohrschrauben

## vis auto-perçantes

7504N mit konischem Innen-4kant				7504N avec carré intérieur cône
D x L	Fr / 100		Verp. / unité	
	verzinkt / zingué	inox nur für Alu		
<b>4,2</b> x 13 x 16 x 19 x 25 x 32 x 38 x 50		seulement pour alu		
		1.70	8.30	1'000
		1.80	8.60	1'000
		1.90	8.90	1'000
		2.10	10.00	1'000
		2.30	10.70	1'000
		2.50	11.90	1'000
		2.80	---	
<b>4,8</b> x 13 x 16 x 19 x 25 x 32 x 38 x 50		2.10	9.70	1'000
		2.30	10.00	1'000
		2.40	9.80	1'000
		2.80	11.90	1'000
		3.25	13.50	500
		3.50	13.90	500
		4.15	17.90	500

Gratis: Einsatz Innen-4kt per 1'000 Stk.

gratuit: Embouts carré int. par 1'000 pièces

# HFT Fasteners AG

Postfach 242, Bösch 37, CH-6331 Hünenberg  
 Telefon +41-41 780 70 01 Fax +41-41 780 73 49  
 E-Mail: info@hft-fasteners.ch  
 Internet: www.hft-fasteners.ch

ISO 9001 Nr. 96-241-041



## Kappenschlösser

## Fermetures

**galv. verzinkt**  
**790**

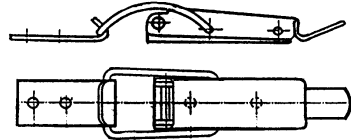

**acier zingué**  
**790**

	Fr / 100	> 400	> 800	> 1'200	
Verschluss Haken	144.00 10.00	108.00 7.50	90.00 6.50	72.00 5.00	fermeture crochet
<b>Total</b>	<b><u>154.00</u></b>	<b><u>115.50</u></b>	<b><u>96.50</u></b>	<b><u>77.00</u></b>	<b>total</b>

**Inox**  
**790**

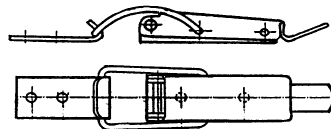

**inox**  
**790**

	Fr / 100	> 400	> 800	> 1'200	
Verschluss Haken	258.00 35.00	193.00 27.00	162.00 22.00	129.00 18.00	fermeture crochet
<b>Total</b>	<b><u>293.00</u></b>	<b><u>220.00</u></b>	<b><u>184.00</u></b>	<b><u>147.00</u></b>	<b>total</b>

**Sicherung inox Fr/100 50.-**



**Sécurité inox Fr/100 50.-**

**Verzinkt**  
**290 DZUS orig.**

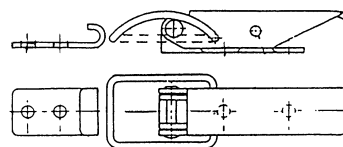

**acier zingué**  
**290 DZUS orig.**

	Fr / 100	> 400	> 800	> 1'200	
Verschluss Haken	280.00 10.00	210.00 7.50	177.00 6.50	154.00 5.00	fermeture crochet
<b>Total</b>	<b><u>290.00</u></b>	<b><u>217.50</u></b>	<b><u>183.50</u></b>	<b><u>159.00</u></b>	<b>total</b>

**Inox**  
**290 DZUS orig.**

**inox**  
**290 DZUS orig.**

	Fr / 100	> 400	> 800	> 1'200	
Verschluss Haken	418.00 35.00	314.00 27.00	263.00 22.00	230.00 18.00	fermeture crochet
<b>Total</b>	<b><u>453.00</u></b>	<b><u>341.00</u></b>	<b><u>285.00</u></b>	<b><u>248.00</u></b>	<b>total</b>

## HFT Fasteners AG

Postfach 242, Bösch 37, CH-6331 Hünenberg  
Telefon +41-41 780 70 01 Fax +41-41 780 73 49  
E-Mail: info@hft-fasteners.ch  
Internet: www.hft-fasteners.ch

ISO 9001 Nr. 96-241-041

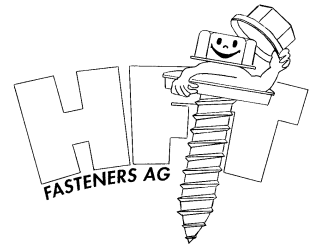

## Wedgeloock-Stifte

## Attaches Wedgeloock

### Klammern

zur provisorischen Befestigung von  
Blechkonstruktionen

für Anwendung  
**von Hand**

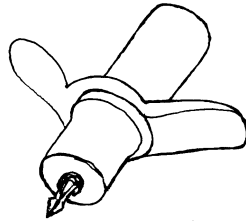

### Attaches

pour la fixation provisoire des  
constructions en tôle

pour L'application  
**manuels**

Type **MO 1/8"** (3,3 mm)

Fr/St	> 10	> 20
<b>8.10</b>	<b>7.15</b>	<b>6.20</b>

type **MO 1/8"** (3,3 mm)

### Klammern

zur provisorischen Befestigung  
von Blechkonstruktionen

für Anwendung  
**mit Zange**

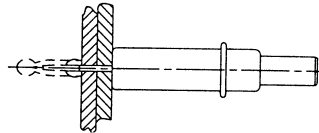

### Attaches

pour la fixation provisoire des  
constructions en tôle

pour L'application  
**à pince**

Typ **M 1/8"** (3,3 mm)

Fr/St	> 50	>100
<b>1.85</b>	<b>1.65</b>	<b>1.40</b>

type **M 1/8"** (3,3 mm)

## Wedgeloock-Zange

Typ 200

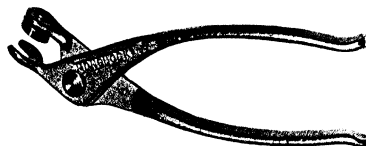

## Pince Wedgeloock

type 200

**Fr.19.00**

**Fr. 19.00**

## HFT Fasteners AG

Postfach 242, Bösch 37, CH-6331 Hünenberg  
 Telefon +41-41 780 70 01 Fax +41-41 780 73 49  
 E-Mail: info@hft-fasteners.ch  
 Internet: www.hft-fasteners.ch

ISO 9001 Nr. 96-241-041

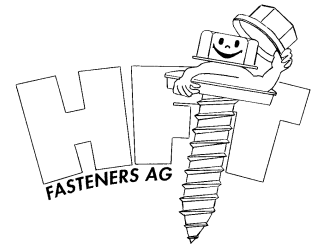

## SP-Isolier-Schweiss-Stifte Stahl

## Pointes à souder SP en acier

**Scheiben** passend zu allen nachfolgenden Schweiss-Stiften:

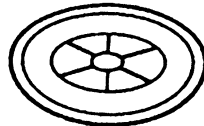

**Disques** pour toutes les pointes à souder suivantes:

Scheiben		Fr/100	> 5'000	> 10'000	
<b>CI-0-30</b>	für 2mm SVK Stifte	2.00	1.80	1.60	<b>CI-0-30</b> pour 2mm SVK <b>disques</b>
<b>CI-1-30</b>	für 2.2mm SP Stifte	2.00	1.80	1.60	<b>CI-1-30</b> pour 2.2mm SP <b>disques</b>
<b>CI-1-40</b>		2.50	2.20	1.90	<b>CI-1-40</b> <b>disques</b>
<b>Schutzkappen</b>	<b>NSC-2</b>	2.00	1.70	1.50	<b>NSC-2</b> <b>capuchons</b>

**SP-Schweiss-Stifte verzinkt 2,2 mm**  
 mit Kegelpopf  
 zum Aufschweissen auf galv. **verz.**  
 Stahlbleche mit Spotter PW-33.  
**Ohne Scheiben**

**SP-Pointes à souder zing, 2,2mm**  
 avec pointe quille  
 pour souder sur des tôles an **acier**  
 galvanisé avec le Spotter PW-33.  
**Sans disques**

SP	Fr/100	>5'000	>10'000	SP	Fr/100	>5'000	>10'000
<b>25</b>	1.10	1.00	0.90	<b>76</b>	2.90	2.50	2.40
<b>32</b>	1.10	1.00	0.90	<b>89</b>	2.90	2.50	2.40
<b>42</b>	1.10	1.00	0.90	<b>95</b>	2.90	2.50	2.40
<b>51</b>	1.70	1.50	1.30	<b>114</b>	3.90	3.50	3.30
<b>63</b>	1.70	1.50	1.30	<b>140</b>	6.00	5.30	4.70



## Schweissgeräte

für Isolier-Schweiss-Stifte aus Stahl

### Spotter PW-33

Kompakte  
 Schweisspistole  
 zum Schweißen  
 von:

**verzinkten Isolierstiften**

Ø 2,2 mm

mit integriertem, regelbarem  
 Zeitgeber

Betriebsbereit, inkl. Stahlkoffer

4,7 kg



**Fr. 870.00**

## Machines

our pointes à souder en acier

### Spotter PW-33

Pistolet très  
 compact pour  
 souder les  
 les pointes en:  
**acier zingue**  
 Ø 2,2 mm  
 avec temporisateur intégré  
 et réglable

Prêt à fonctionner  
 malette en acier incl.

## HFT Fasteners AG

Postfach 242, Bösch 37, CH-6331 Hünenberg  
 Telefon +41-41 780 70 01 Fax +41-41 780 73 49  
 E-Mail: info@hft-fasteners.ch  
 Internet: www.hft-fasteners.ch

ISO 9001 Nr. 96-241-041

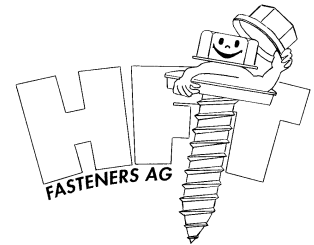

## Isolier-Schweiss-Stifte Stahl verkupfert

### SVK-Verkuferte Schweiss-Stifte

Ø 2,0 mm mit Kegelkopf zum Aufschiessen  
 auf **verzinkte Stahlbleche** mit einem  
 Kondensator- Schweissgerät.

## Pointes à souder en acier cuivré

**SVK-Pointes à souder de Ø 2,0 mm**  
 cuivrées avec pointe quille pour  
 souder sur des tôles en **acier zingué**  
 avec un appareil à condensateur.

### Ohne Scheiben (passende Scheiben, bestellen CL-1-30)

SVK	Fr/100	>5'000	>10'000	SVK	Fr/100	>5'000	>10'000
32	1.20	1.10	1.10	76	2.70	2.40	2.00
42	1.50	1.30	1.20	89	3.10	2.80	2.30
51	1.90	1.70	1.50	105	3.60	3.10	2.60
63	2.30	2.00	1.80	114	3.80	3.30	2.80

### Sans disques (commande CL-1-30)



## Teller-Schweiss-Stifte

**Isolierte, CDF-Teller-Schweiss-Stifte**  
 zum Verschweissen durch die Isolation  
 mit einem **Kondensator-Schweissgerät**

## Clous à clip isolés

**CDF clous à clip isolés** pour  
 souder à travers de l'isolation avec  
 une **soudeuse à condensateur**

CDF	Fr / 100			CDF	Fr / 100		
	> 500	>1'000	>3'000		> 500	>1'000	>3'000
19	16.00	13.50	11.50	58	16.50	14.00	12.00
23	16.00	13.50	11.50	60	17.50	15.00	13.00
25	16.00	13.50	11.50	62	17.50	15.00	13.00
28	16.00	13.50	11.50	68	17.50	15.00	13.00
30	16.00	13.50	11.50	70	17.50	15.00	13.00
32	16.00	13.50	11.50	72	17.50	15.00	13.00
38	16.00	13.50	11.50	80	20.00	16.50	14.00
42	16.50	14.00	12.00	90	20.00	16.50	14.00
48	16.50	14.00	12.00	98	21.00	17.50	15.00
50	16.50	14.00	12.00	100	21.00	17.50	15.00
52	16.50	14.00	12.00				

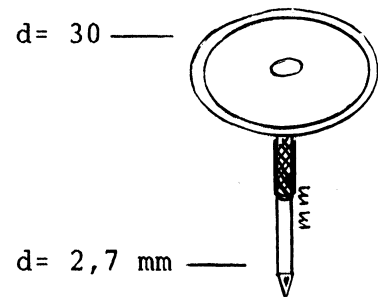

Verpackungseinheiten 500 Stk.

## Verkuferte Alu- & Inox Schweiss-Stifte

Auf Anfrage



unité 500 p.

## Pointes cuivrées alu & inox

sur demande

## HFT Fasteners AG

Postfach 242, Bösch 37, CH-6331 Hünenberg  
Telefon +41-41 780 70 01 Fax +41-41 780 73 49  
E-Mail: info@hft-fasteners.ch  
Internet: www.hft-fasteners.ch

ISO 9001 Nr. 96-241-041

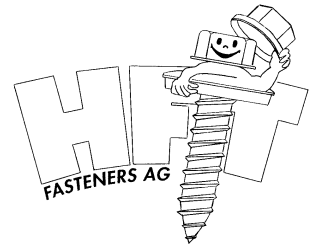

## Schweissgerät

### Robustes Kondensator-Schweissgerät

### GS-45-3

Mit Display-Tastatur und Digital-Anzeige sowie Netzfilter. Optimal für Baustellen mit Netzspannungsschwankungen.

Zum Schweißen von Tellerschweiss-Stiften (CDF) auf verzinktes Stahlblech, ohne rückseitige Brandstelle.

#### Federdruckeinstellung:

Kein Wechsel mehr erforderlich. Umstellung erfolgt durch einfache Drehung des Einstellringes.

Auch für Sanierungsarbeiten geeignet, da die Dämmstoffe nicht demontiert werden müssen.



Schweissfolge

Netzanschluss

Kondensator

Masse-Kabel

Abmessungen

Gewicht

15-20 Stifte / min.

230 V / 50 Hz

66'000 µF

10 m

18 x 25 x 42 cm

17 kg

**Preis für Gerät**

**Fr. 1'900.-**

plus Pistole, Fr. 920.-  
wahlweise

**PMH08 für SVK-Stifte**

oder

**PCP-45-3 für CDF-Tellerstifte**

Kabellängen Pistole 10 m

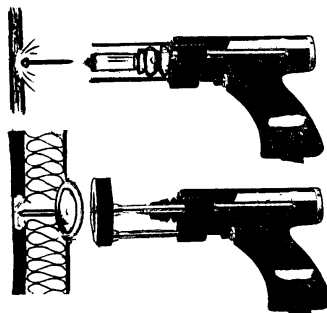

**Preis inkl. Pistole**

**Fr. 2'820.-**

## Soudeuse à condensateur

### Robuste appareil de soudage à condensateur

Avec poussoir display, marquage digital et filtre de réseau. Idéal pour chantiers avec chutes de tension.

Pour souder des clous à clip (CDF) sur une tôle en acier zingué sans laisser de brûlures au verso.

#### Règlage par appui sur ressort:

La modification s'obtient en tournant simplement la bague de réglage.

Convient également p. des travaux de réparation, les panneaux isolant ne devant pas être démontés.

Rendement

connection électrique

condensateur

long. du cable de masse

dimensions

poids

**prix pour l'appareil**

**Fr. 920.-** plus pistolet  
à choix pour

**PMH08 pour pointes svk**

ou

**PCP-45-3 p. clous é clip CDF**

Longueur des cables 10 m

**prix incl. pistolet**

## HFT Fasteners AG

Postfach 242, Bösch 37, CH-6331 Hünenberg  
Telefon +41-41 780 70 01 Fax +41-41 780 73 49  
E-Mail: info@hft-fasteners.ch  
Internet: www.hft-fasteners.ch

ISO 9001 Nr. 96-241-041

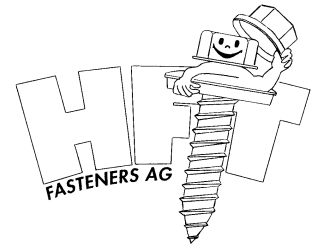

### Kompaktes, leichtes Kondensator-Schweissgerät

## C66

### Soudeuse à condensateur Compacte et poids réduit

Mit Display-Tastatur und Digital-Anzeige sowie Netzfilter. Optimal für Baustellen mit Netzspannungsschwankungen.

Zum Schweißen von Teller-schweiss-Stiften (CDF) auf verzinktes Stahlblech, ohne rückseitige Brandstelle.

#### Federdruckeinstellung:

Kein Wechsel mehr erforderlich. Umstellung erfolgt durch einfache Drehung des Einstellringes.

Auch für Sanierungsarbeiten geeignet, da die Dämmstoffe nicht demon- tiert werden müssen.



Avec poussoir display, marquage digital et filtre de réseau. Idéal pour chantiers avec chutes de tension.

Pour souder des clous à clip (CDF) sur une tôle en acier zingué sans laisser de brûlures au verso.

#### Règlage par appui sur ressort:

La modification s'obtient en tournant simplement la bague de réglage.

Convient également p. des travaux de réparation, les panneaux isolant ne devant pas être démontés.

Schweissfolge

15-20 Stifte / min.

Rendement

Netzanschluss

230 V / 50 Hz

connection électrique

Kondensator

66'000 myF

condensateur

Masse-Kabel

10 m

long. du cable de masse

Abmessungen

15,5 x 18,5 x 28,5 cm

dimensions

Gewicht

**6.5 kg**

poids

Kabellängen Pistole 10 m



Longueur des cables 10 m

Preis inkl. Pistole

**Fr. 2'820.-**

prix incl. pistolet

## HFT Fasteners AG

Postfach 242, Bösch 37, CH-6331 Hünenberg  
 Telefon +41-41 780 70 01 Fax +41-41 780 73 49  
 E-Mail: info@hft-fasteners.ch  
 Internet: www.hft-fasteners.ch

ISO 9001 Nr. 96-241-041

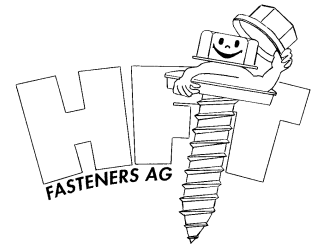

## SC selbstklebend & GSP zum Kleben

## SC autocollants & GSP à coller

### SC: Selbst-Klebestifte als Montagehilfe inkl. Scheiben CL-2-30

SC	Fr/100	>500	>1'000	SC	Fr/100	>500	>1'000
				<b>89</b>	21.50	18.80	17.60
<b>25</b>	16.00	14.00	13.00	<b>95</b>	21.50	18.80	17.60
<b>32</b>	16.00	14.00	13.00	<b>105</b>	23.50	21.00	19.00
<b>42</b>	16.00	14.00	13.00	<b>114</b>	23.50	21.00	19.00
<b>51</b>	18.50	16.30	15.00	<b>125</b>	25.00	23.00	21.00
<b>63</b>	18.50	16.30	15.00	<b>140</b>	28.00	24.50	23.00
<b>76</b>	18.50	16.30	15.00	<b>165</b>	30.00	26.00	25.00

### SC: Pointes autocollantes comme aide montage disques CL-2-30 inclus

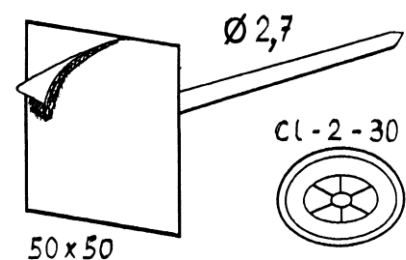

Nur auf saubere Oberflächen bei min / max + 10/+80 C montieren  
 Uniquement sur surfaces propres de min / max + 10/+80 C

### GSP: Klebestifte mit Hilfe v. Montagekleber inkl. Scheiben CL-2-30

GSP	Fr/100	>500	>1'000	GSP	Fr/100	>500	>1'000
				<b>89</b>	22.00	19.00	18.00
<b>25</b>	17.00	15.00	14.00	<b>95</b>	22.00	19.00	18.00
<b>32</b>	17.00	15.00	14.00	<b>105</b>	22.00	19.00	18.00
<b>42</b>	18.00	16.00	15.00	<b>114</b>	25.00	22.00	20.00
<b>51</b>	18.00	16.00	15.00	<b>125</b>	25.00	22.00	20.00
<b>63</b>	20.00	18.00	17.00	<b>140</b>	27.00	24.00	22.00
<b>76</b>	20.00	18.00	17.00	<b>165</b>	29.00	26.00	24.00

### GSP: Pointes à coller avec colle de montage disques CL-2-30 inclus

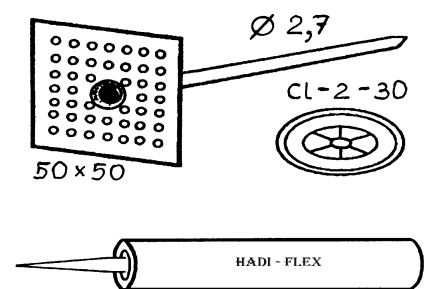

1 Kartusche = 150 GSP	Fr/100	> 5'000	> 10'000	1 cartouche = 150 GSP
Scheiben CL-2-30	1.95	1.80	1.60	CL-2-30 disques
" CL-2-40	2.60	2.25	2.00	CL-2-40 "
Schutzkappen NSC-6	1.95	1.75	1.60	NSC-6 capuchons

GSP-Kleber 310 ml	Fr / St	> 12	> 60	cartouche colle de montage HADI-FLEX 310 ml
Kartusche HADI-FLEX	7.10	6.10	5.20	pistolet pour cartouche PROFIL
Kittpistole PROFIL		25.00		

## HFT Fasteners AG

Postfach 242, Bösch 37, CH-6331 Hünenberg  
Telefon +41-41 780 70 01 Fax +41-41 780 73 49  
E-Mail: info@hft-fasteners.ch  
Internet: www.hft-fasteners.ch

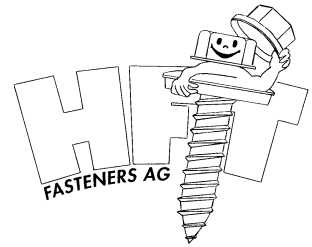

ISO 9001 Nr. 96-241-041

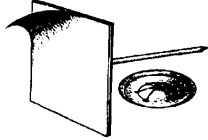

## Selbstklebende Stifte Gebrauchsanweisung ME-210000-DE

### Allgemeine Beschreibung:

Mit selbstklebenden Stiften läßt sich Isoliermaterial einwandfrei an glatte Oberflächen, wie Luftkanäle und Kästen, anbringen. Sie dienen ebenfalls zur provisorischen Befestigung von an vorlackierten Stahlblechen. Für eine dauerhafte Befestigung ist jedoch ein zusätzliches mechanisches Befestigungssystem vonnöten (s. unten wichtiger Hinweis).

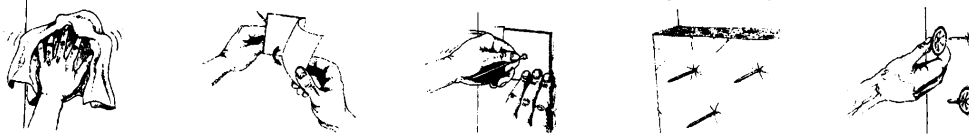

### Verarbeitungshinweise:

1. Vor jedem Einsatz sollte der Endverbraucher die Eignung des Produkts für die jeweilige Anwendung prüfen.
2. Vor Arbeitsbeginn unbedingt den "Wichtigen Hinweis" und die "Sicherheitsvorkehrungen" lesen.
3. Selbstklebende Stifte in einem trockenen Raum bei 15°C-25°C lagern. Die Stifte ebenfalls bei Temperaturen von 10°C bis 25°C anbringen. Ideal sind 15°C bis 25°C.
4. **Die zu beklebende Oberfläche muß sauber und trocken, staub- und öl-, bzw. fettfrei sein und darf keine losen Partikel aufweisen.** Die zu beklebende Oberfläche möglichst nicht mit einem Lösungsmittel behandeln, da mögliche die Klebkraft beeinträchtigen. Sind die Stifte für eine unebene, bossierte, gerippte, lackierte oder pulverimprägnierte Oberfläche bestimmt, die noch nie beklebt wurde, ist es erforderlich, einige Stifte versuchsweise mehrere Tage lang hängen zu lassen, um sicherzustellen, daß die Klebkraft durch die Oberflächenbeschaffenheit nicht beeinflusst wird. Bei warmem und feuchtem Wetter, ist sicherzustellen, daß sich auf der Oberfläche keine Kondensation gebildet hat.
5. Die Schutzfolie abnehmen, ohne die selbstklebende Oberfläche zu berühren. Den Stift in Position bringen und von der Mitte her fest an die Oberfläche drücken (bei kalter Witterung, die Stifte zuvor 24 Stunden bei Raumtemperatur lagern).
6. Das Isoliermaterial kann sofort aufgesteckt und mit den dazulieferten Sicherungsscheiben befestigt werden (Kuppel nach außen). Die Isolierung nicht zusammendrücken. **Die maximale Klebkraft wird jedoch erst nach ca. 24 Stunden erreicht**, und, wenn möglich, sollte man mit dem Aufhängen der Isolierung so lange warten. Die Stifte müssen an die Oberfläche angeklebt werden, ehe das Isoliermaterial daraufgesteckt wird.
7. Unter normalen Bedingungen reichen als Grundregel **8 bis 12 Stifte pro Quadratmeter**. Für sehr dichte Isolierungen und hohe Temperaturen bitte beim Hersteller oder Händler nachfragen.
8. Die überstehenden Stiftpitzen abschneiden, umbiegen oder mit Schutzkappen abdecken.

### WICHTIGER HINWEIS:

Selbstklebende Stifte werden weitgehend für die provisorische Befestigung von Isoliermaterial bei doppelwändigen Verkleidungsarbeiten verwendet: die Stifte halten die Isolierung an Ort und Stelle, bis das zweite Blech befestigt ist. Obschon der verwendete erstklassige Acryl-Schaumklebstoff außergewöhnlich vielseitig ist, gelten alle Testresultate und technischen Angaben für die Anwendung auf glatten, sauberen und ungestrichenen, bzw. unbeschichteten Stahlblechen. Die nahezu unbegrenzte Vielfalt der Oberflächenbeschaffenheit erlaubt es nicht, die Tauglichkeit des Produkts für gleichwelche Oberfläche im voraus zu garantieren. Der Endverbraucher muß in jedem Falle das Produkt auf seine Objektauglichkeit hin prüfen.

Selbstklebende Stifte sind nicht für dauerhafte Anbringung von Isolierungen an vorlackiertem Stahlblechen geeignet, wenn keine andere Stützvorrichtung vorgesehen ist, um die Isolierung zu tragen. Die Klebkraft wird außer durch die Oberflächenbeschaffenheit auch durch die Sonneneinwirkung, bzw. dem möglichen Anstieg der Oberflächentemperatur bis auf 90 °C beeinflusst. In diesem Falle sollte man auf eine mechanische Anbringung oder die Verwendung von Stiften mit gelochter Grundplatte zurückgreifen, die mit einem getrennten Klebstoff befestigt werden.

### Sicherheitsvorkehrungen :

Außer Reichweite von Kindern lagern. Vor dem Gebrauch das Sicherheitsdatenblatt lesen. Die Stiftpitzen sind scharf, um das Isoliermaterial durchdringen zu können. Daher müssen sie vorsichtig und sorgfältig verarbeitet werden, um Verletzungen zu vermeiden. Mit Handschuhen arbeiten und alle zu Boden gefallene Stifte sofort auflesen. Die Packungen nicht fallen lassen oder werfen. Die Stifte könnten die Kartonwand durchdringen und so zu Verletzungen führen. Die Stellen wo überstehende Stiftpitzen noch nicht abgesichert wurden deutlich kennzeichnen. Nach Abschluß der Arbeit sorgfältig aufräumen, auch die ungebrauchten oder unbrauchbar gewordenen Stifte, bzw Sicherungsscheiben und Papier entsorgen.

Diese anwendungstechnischen Hinweise sind das Ergebnis eingehender Versuche und unserer langjährigen Erfahrung. Sie entsprechen unserem aktuellen Wissen und gelten als Richtlinien für die Verarbeitung. Hersteller und Händler können nicht für einen unsachgemäßen Gebrauch des Produkts und die dadurch entstandenen Schäden verantwortlich gemacht werden. Vor jedem Einsatz das Produkt auf seine Zweckmäßigkeit hin prüfen.

## HFT Fasteners AG

Postfach 242, Bösch 37, CH-6331 Hünenberg  
Telefon +41-41 780 70 01 Fax +41-41 780 73 49  
E-Mail: info@hft-fasteners.ch  
Internet: www.hft-fasteners.ch

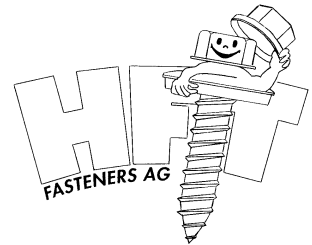

ISO 9001 Nr. 96-241-041

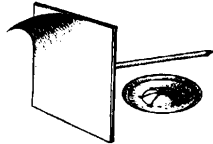

## Pointes auto-adhésives Conseils d'utilisation ME-210000-FR

### Description générale :

Les pointes auto-adhésives assurent une fixation de haute qualité de l'isolation sur une surface lisse en acier galvanisé (gaines de ventilation, caissons, etc...). Les pointes auto-adhésives sont aussi utilisées pour la fixation temporaire de l'isolation entre des bacs acier pour bâtiments métalliques. Pour la fixation permanente de l'isolation sur tôles peintes ou bacs acier, un système de fixation complémentaire est fortement conseillé. (Voir notice importante ci-dessous)

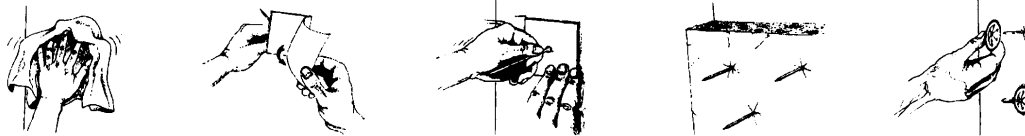

### Instructions d'application:

1. Avant l'application, l'utilisateur doit tester le produit afin de s'assurer de la bonne adhésion sur la surface à isoler.
2. Avant l'utilisation il est fortement conseillé de lire le paragraphe "Notice de sécurité" ci-dessous.
3. Les pointes auto-adhésives doivent être entreposées dans un endroit sec et à une température comprise entre 15°C et 25°C. Elles doivent être installées à des températures ambiantes de 10°C à 25°C et idéalement entre 15°C et 25°C.
4. **La surface d'application doit être propre, sèche et non grasse.** Si la surface est rugueuse, poussiéreuse, peinte ou recouverte partiellement d'ancien adhésif, il est conseillé de réaliser un test en appliquant des pointes durant quelques jours pour estimer la compatibilité du matériel. **Eviter d'utiliser un produit dégraissant** qui laisse souvent une couche invisible incompatible avec l'adhésif. Dans des atmosphères où l'air est chaud et humide, assurez-vous également que la surface d'application est exempte de condensation.
5. Otez le papier protecteur sans toucher l'adhésif. Placez l'embase et pressez la fermement contre le support en partant du milieu vers les bords. (en cas de conditions climatiques fraîches, il est conseillé de chamberer les pointes 24 heures avant l'utilisation)
6. L'isolation peut être empalée immédiatement après la pose de la pointe et fixée au moyen des rondelles-clips (la partie bombée vers le haut). Essayez de ne pas compresser l'isolation. Etant donné que **l'adhésion maximum n'est atteinte que 24 heures après la pose**, l'idéal est de laisser un délai avant de placer l'isolation. Dans tous les cas, la pointe doit **toujours** être fixée à la surface, **avant** d'empaler l'isolation.
7. **En règle générale, il est recommandé d'utiliser 8 à 12 pointes au m<sup>2</sup>.** Pour des isolations à hautes densités et pour des températures extrêmes, veuillez consulter votre fournisseur ou le fabricant.
8. Après la pose, il est conseillé de protéger la partie excédante de la pointe au moyen de capuchons, de plier la pointe ou de la couper.

### NOTICE IMPORTANTE :

Les pointes auto-adhésives sont largement utilisées pour des fixations temporaires d'isolation dans l'application de bacs acier à doubles peaux par ex. pour fixer l'isolation par endroits jusqu'à la pose du 2ème bac acier (ce qui donne aussi un support à l'isolation). Bien que l'adhésif acrylique utilisé soit de haute qualité et exceptionnellement polyvalent, les spécifications sont basées sur des tests réalisés sur de l'acier galvanisé, propre, lisse et non peint. Vu la diversité de textures, peintures et revêtements utilisés sur bardages métalliques, il est impossible de donner une garantie de tenue. La compatibilité avec le revêtement doit être vérifiée par l'utilisateur.

Les pointes auto-adhésives ne sont pas recommandées pour la fixation permanente d'isolation sur bacs aciers, sans que l'isolation ne soit maintenue en place par une autre surface de support. Ce type d'utilisation peut également avoir des "effets de serre" et faire monter la température jusqu'à 90 °C. Dans ce cas, une fixation non adhésive supplémentaire sera conseillée telle que pointe sur embase perforée à fixer avec du mastic-colle.

### Notice de sécurité:

Garder hors de portée des enfants. Lire attentivement la notice avant l'utilisation. Le clou de la pointe doit être tranchant pour pouvoir pénétrer la plaque d'isolation, par conséquent cette pointe peut causer des blessures si on la manipule négligemment. Avertissez les utilisateurs que chaque pointe qui tombe au sol doit être ramassée sans cela le clou pourrait transpercer la chaussure si on marche dessus. Il faut aussi porter des gants protecteurs. Prenez grand soin en manipulant les boîtes avant l'ouverture, car des pointes pourraient transpercer la boîte si il y a eu une mauvaise manœuvre ou une chute de boîte. **Ne pas laisser traîner les pointes non utilisées ou abîmées, les rondelles ou les papiers protecteurs car ils pourraient occasionner des blessures ou accidents.** Signalez le danger dans les zones où les pointes sont placées sans capuchon protecteur.

Ces quelques conseils sont le fruit d'études détaillées et de l'expérience acquise au fil des années. Ils reflètent notre connaissance actuelle et sont donnés de bonne foi. Toute utilisation dans des conditions non recommandées ne saurait engager la responsabilité du fabricant et du distributeur. Il est recommandé aux utilisateurs de tester préalablement le produit afin de s'assurer qu'ils conviennent à l'application choisie.

## HFT Fasteners AG

Postfach 242, Bösch 37, CH-6331 Hünenberg  
Telefon +41-41 780 70 01 Fax +41-41 780 73 49  
E-Mail: info@hft-fasteners.ch  
Internet: www.hft-fasteners.ch

ISO 9001 Nr. 96-241-041

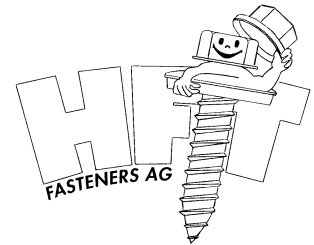

## Verarbeitungshinweis

## GSP

## Instructions d'emploi

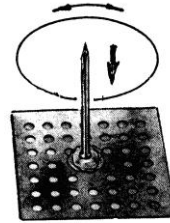
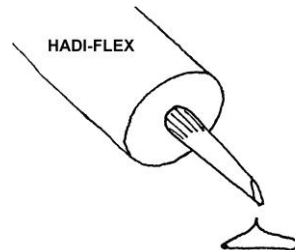

### Wichtig!

Unter der min. Verarbeitungstemperatur härtet der Kleber nicht aus. Achtung bei Temperaturen um den Gefrierpunkt!

### Oft ist weniger mehr

Wenn zuviel Kleber aufgetragen wird, löst sich der GSP durch sein Eigengewicht bevor der Härtvorgang begonnen hat.

### Hinweise für die korrekte Montage

Bei Minustemperaturen den Kleber nicht draussen oder im kalten Auto aufbewahren.

Vor dem Verarbeiten die Klebefläche von Staub bzw. Öl befreien.

Einen "Tropfen" von der Fläche eines Daumenfingernagels mit der Pistole auftragen.

Diesen Leimtropfen mit der Grundplatte des GSP durch kreisende Bewegungen verstreichen bis der Kleber aus den Löchern herauskommt.

Die Isolation frühestens nach der in unten stehender Tabelle angegebenen Zeit montieren.

### Important!

En dessous de la température d'application minimale la colle ne durcit pas. Attention aux environs de 0 degrés°C!

### Souvent moins rapporte plus

Si l'on applique trop de colle, le GSP se détache dû à son propre poids avant que la colle ait commencé à durcir.

### Directives pour le montage correcte

Ne pas laisser la colle au dehors ou dans la voiture lors de températures en dessous de 0° C.

Nettoyer l'endroit de pose de poussière ou de graisse avant de coller.

Placer un goutte de colle de la surface d'un angle du pouce.

Répartir cette goutte de colle au moyen de la base du GSP avec des mouvements circulaires jusqu'à ce que la colle ressort des trous de la base du GSP.

Ne pas poser l'isolation avant le temps de durcissement indiqué sur la table ci-dessous.

## Kleber

Verarbeitungstemperatur:

Temperaturbeständigkeit:

Durchhärtung bei 23° / 50 % rf:

## HADI - FLEX

+ 5° bis / à 40°

- 40° bis / à + 90°

nach 24 h, 3 mm

nach 48 h, 4.5 mm

## Colle

Température d'application:

Résistance à la température:

**Durcissement à 23° et 50 % d'humidité relative de l'air:**

## HFT Fasteners AG

Postfach 242, Bösch 37, CH-6331 Hünenberg  
 Telefon +41-41 780 70 01 Fax +41-41 780 73 49  
 E-Mail: info@hft-fasteners.ch  
 Internet: www.hft-fasteners.ch

ISO 9001 Nr. 96-241-041

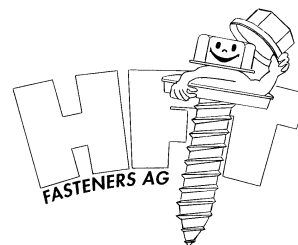

### Glasfaserband selbstklebend

30 x 2 mm **25m / Rolle** Qualität 42 g/m

### Ruban autoc. en fibre de verre

30 x 2 mm **25m / rouleau**

breit	1 Rolle Fr/R	> 10 R Fr/R	> 20 R Fr/R	> 50 R Fr/R
<b>30 mm</b>	<b>33.00</b>	<b>30.50</b>	<b>27.50</b>	<b>25.00</b>
<b>50 mm</b>	<b>50.00</b>			

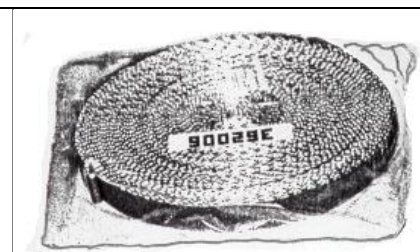

### Glasfaserband nicht klebend

2 mm **25m / Rolle** Qualität 30 & 50 g/m

### Ruban (non collant)

2 mm **25m / rouleau**

breit	1 Rolle Fr/R	> 10 R Fr/R	> 20 R Fr/R
<b>30 mm</b>	<b>19.70</b>	<b>17.50</b>	<b>17.00</b>
<b>50 mm</b>	<b>29.80</b>	<b>27.10</b>	<b>26.50</b>

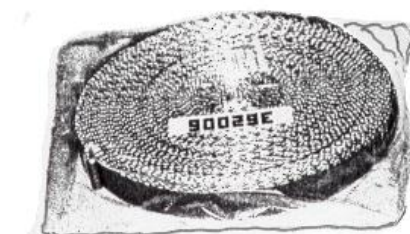

### Reinalu-Selbst-Klebeband

30 my **50m / Rolle**

### Ruban autocollant alu pur

30 my **50m / rouleau**

breit <b>50 mm</b> Fr/R	1 Karton 30 Rollen <b>6.90</b>	2 Karton 60 Rollen <b>6.30</b>	3 Karton 90 Rollen <b>5.70</b>
breit <b>75 mm</b> Fr/R	1 Karton 20 Rollen <b>11.10</b>	2 Karton 40 Rollen <b>9.80</b>	3 Karton 60 Rollen <b>8.60</b>
breit <b>100 mm</b> Fr/R	1 Karton 15 Rollen <b>15.50</b>	2 Karton 30 Rollen <b>14.00</b>	3 Karton 45 Rollen <b>12.80</b>

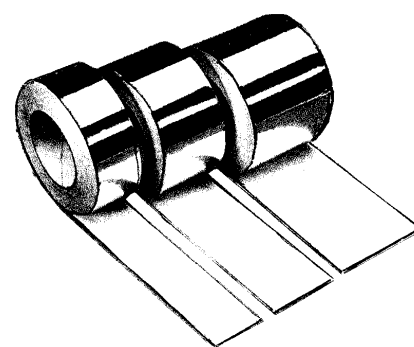

### Alu-bedampftes Hilfs-Klebeband

PVC (bis 90°) **50m / Rolle**

### Ruban autocollant aluminisé

PVC (jusqu'à 90°) **50m / roul.**

breit <b>50 mm</b> Fr/R	1 Karton 96 Rollen <b>2.70</b>	2 Karton 192 Rollen <b>2.60</b>	3 Karton 288 Rollen <b>2.40</b>
breit <b>100 mm</b> Fr/R	1 Karton 48 Rollen <b>5.50</b>	2 Karton 96 Rollen <b>5.10</b>	3 Karton 144 Rollen <b>4.70</b>

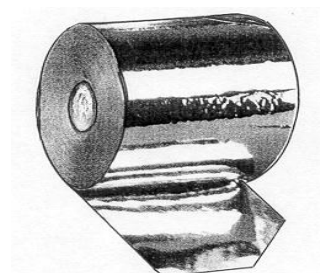

# HFT Fasteners AG

Postfach 242, Bösch 37, CH-6331 Hünenberg  
 Telefon +41-41 780 70 01 Fax +41-41 780 73 49  
 E-Mail: info@hft-fasteners.ch  
 Internet: www.hft-fasteners.ch

ISO 9001 Nr. 96-241-041



## Bindedraht

feuerverzinkt, spanfrei  
 weich gegläht  
 10 Ringe à 2,5 kg  
 Ring-Ø. ca. 38-40 cm

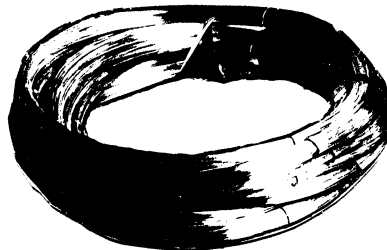

## Fils de fer

zingué à feu  
 poli rendu  
 souple anneaux à 2,5 kg  
 anneau Ø env. 38-40 cm

### Bindedraht:

Die unten aufgeführten Preise sind leider nicht verbindlich, aufgrund der Turbulenzen auf dem Rohstoffmarkt!

Fils de fer: En raison de la situation sur les aciers au niveau mondial, les prix mentionné si-dessous sont malheureusement pas obligatoire!

	0,8 256 m /kg Fr/kg	0,9 200 m/kg Fr/kg	1,0 161 m/kg Fr/kg	1,2 112 m/kg Fr/kg	1,5 56 m/kg Fr/kg	
unter 300 kg	4.95	4.90	4.65	4.50	3.95	moins de 300 kg
ab 300 kg 1 Pal	4.70	4.65	4.40	4.30	3.75	dès 300 kg 1 pal
ab 500 kg 1 "	4.50	4.40	4.20	3.85	3.55	" 500 kg 1 "

Plastifizierter Bindedraht 0,8-er/ 1,2 mm Fr/kg 7.10

Fil de fer plastifié diam. 0,8 / 1,2 mm

### Alu-Kappenband blank, 22 m/kg

Rollen à ca. 17 kg

20 x 0,8 mm	Fr/kg	10.50
ab 51 kg	"	10.10
ab 102 kg	"	9.60
ab 170 kg	"	9.00

kleine Rollen / petit rouleaux

### Ruban en alu blanc, 22 m/kg

rouleaux à env. 17 kg

20 x 0,8 mm	Fr/kg	10.50
dès 51 kg	"	10.10
dès 102 kg	"	9.60
dès 170 kg	"	9.00

### Alu-Kappenband schwarz, 22 m/kg

Rollen à ca. 17 kg

20 x 0,8 mm	Fr/kg	11.60
ab 51 kg	"	10.70
ab 102 kg	"	10.10
ab 170 kg	"	9.60

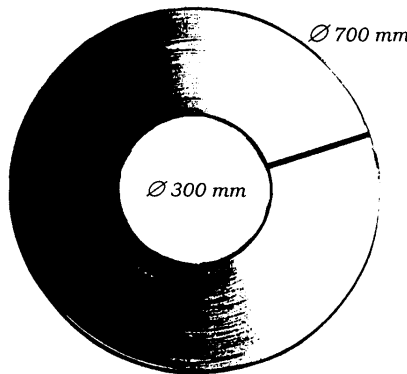

### Ruban alu noir, 22 m/kg

rouleaux à env. 17 kg

20 x 0,8 mm	Fr/kg	11.60
dès 51 kg	"	10.70
dès 102 kg	"	10.10
dès 170 kg	"	9.60

### INOX-Kappenband, 16 m/kg

Rollen à ca. 16 kg

16 x 0,5 mm	Fr/kg	11.15
ab 41 kg	"	10.40
ab 91 kg	"	9.75

### Ruban inox, 16 m/kg

rouleaux à env. 16 kg

16 x 0,5 mm	Fr/kg	11.15
dès 41 kg	"	10.40
dès 91 kg	"	9.75

### Stahlband verz. 15 m/kg

Rollen à ca. 24 kg

16 x 0,5 mm	Fr/kg	6.30
ab 61 kg	"	6.10
ab 136 kg	"	5.90

### Ruban en ac. z. 15 m/kg

rouleaux à env. 24 kg

16 x 0,5 mm	Fr/kg	6.30
dès 61 kg	"	6.10
dès 136 kg	"	5.90

### Stahlband schwarz, 15m/kg

Rollen à ca. 25 kg

16 x 0,5 mm	Fr/kg	3.00
ab 71 kg	"	2.80
ab 141 kg	"	2.60

### Ruban en acier noir, 15m/kg

rouleaux à env. 25 kg

16 x 0,5 mm	Fr/kg	3.00
dès 71 kg	"	2.80
dès 141 kg	"	2.60

## HFT Fasteners AG

Postfach 242, Bösch 37, CH-6331 Hünenberg  
Telefon +41-41 780 70 01 Fax +41-41 780 73 49  
E-Mail: info@hft-fasteners.ch  
Internet: www.hft-fasteners.ch

ISO 9001 Nr. 96-241-041



## Drahtgeflecht & Zubehör

## Trellis & Accessoires

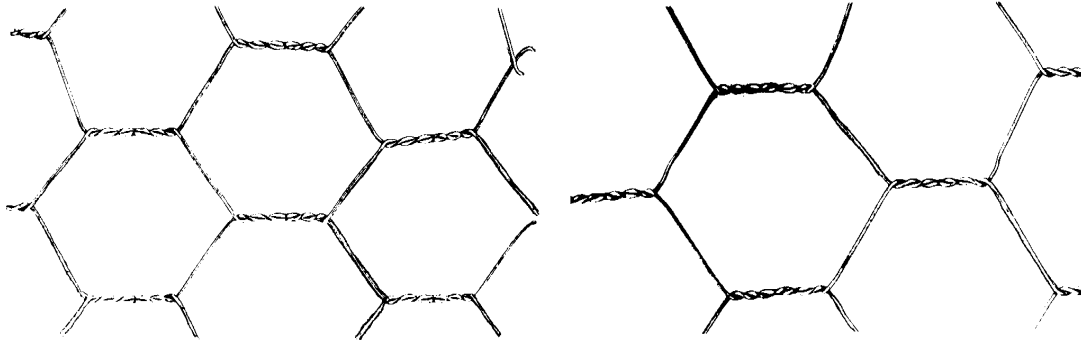

**weiche, gute Qualität!**

**Inox 20 / 0,5**

23 Rollen à 50 m (1'150 m<sup>2</sup>) = 1 Palett

Fr / m  
1 Rolle  
Preis  
auf

**Anfrage**

**de qualité supérieure!**

**inox 20 / 0,5**

1 palette = 23 rouleaux à 50 m (1'150 m<sup>2</sup>)

**Bindewerkzeug (190 mm)**

**Fr. 10.20**

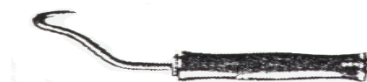

**Outil à ligaturer (190 mm)**

**Fr. 10.20**

**Rabitz-Zange KNIPEX  
schwarz**

Kopf poliert

200 mm **Fr. 20.50**

220 mm **Fr. 21.00**



**Pince de bétonneur KNIPEX  
noire**

avec tête polie

200 mm **Fr. 20.50**

220 mm **Fr. 21.00**

## HFT Fasteners AG

Postfach 242, Bösch 37, CH-6331 Hünenberg  
Telefon +41-41 780 70 01 Fax +41-41 780 73 49  
E-Mail: info@hft-fasteners.ch  
Internet: www.hft-fasteners.ch

ISO 9001 Nr. 96-241-041

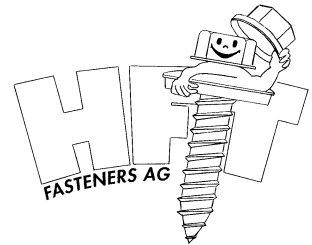

## Lochstanzen

## Poinçonneuse

### Tischlochstanze

speziell für unsere  
Kappenschlösser

**290 und 790**  
verzinkt oder inox  
Ø 3,5

Seite 9

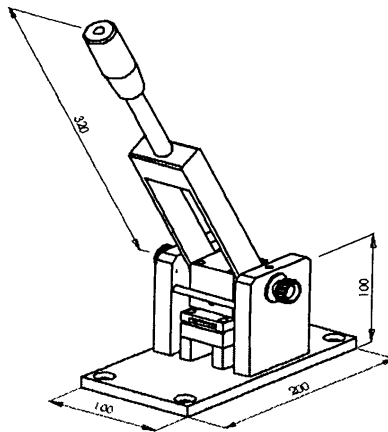

AUF ANFRAGE

### Poinçonneuse de table

spécialement pour nos  
fermetures

**290 et 790**  
acier zingué ou inox  
Ø 3,5

page 9

SUR DEMANDE

### Hand-Lochstanze

Typ EDEL 20/30  
für Ø 3,3 mm  
mit Stempel & Matrize

Fr. 290.00

Stempel & Matrize  
auch einzeln erhältlich

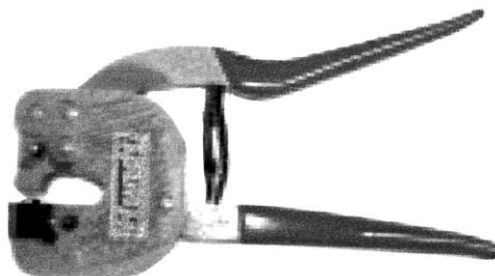

### Poinçonneuse à main

mod. EDEL 20/30  
pour Ø 3,3 mm  
avec pinçon et matrize

Fr. 290.00

Pinçons et matrices  
séparés sur demande

### Bandspanner

Typ HSP 2

Fr. 98.00

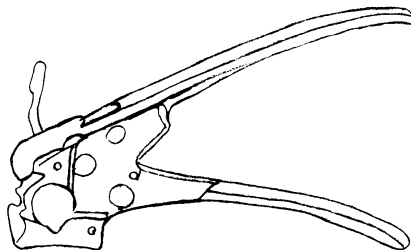

### Tendeur pour rubans

mod. HSP 2

Fr. 98.00

## HFT Fasteners AG

Postfach 242, Bösch 37, CH-6331 Hünenberg  
Telefon +41-41 780 70 01 Fax +41-41 780 73 49  
E-Mail: info@hft-fasteners.ch  
Internet: www.hft-fasteners.ch

ISO 9001 Nr. 96-241-041

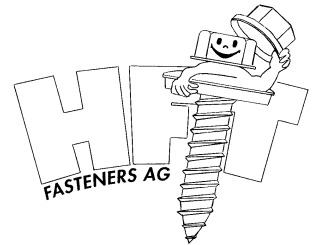

## Messer

## Couteaux

### Messer rund ( für Armaflex )

Holzgriff



W5420025 (25mm) / W5420030 (30mm)  
Fr.: 34.00 Fr.: 38.00

### Messer rund ( für Armaflex )

Plastikgriff



W5420025 (25mm) / W5420030 (30mm)  
Fr.: 26.00 Fr.: 30.00

### Couteau arrondi ( pour Armaflex )

### Couteau arrondi ( pour Armaflex )

### Messer spitz / Wellenschliff

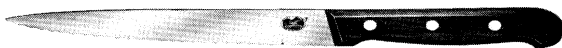

Couteau pointu  
coupe ondulée Fr. 9.30

### Messer stumpf / Wellenschliff



—210 mm— plastic  
Couteau sans pointe coupe ondulée  
175 mm = Fr. 9.00 / 210 mm = Fr. 19.00

### Messer spitz (5.5200.12)



Couteau pointu Fr. 24.00

### Messer spitz (5.3700.20)



Couteau pointu Fr. 25.00

### Drahtgeflechtschere 500 mm



Ciseaux de grillage Fr. 59.00

### Rundschaber (Butterroller)

Fr. 9.70



Couteau à rouleaux de beurre  
Fr. 9.70

## HFT Fasteners AG

Postfach 242, Bösch 37, CH-6331 Hünenberg  
Telefon +41-41 780 70 01 Fax +41-41 780 73 49  
E-Mail: info@hft-fasteners.ch  
Internet: www.hft-fasteners.ch

ISO 9001 Nr. 96-241-041

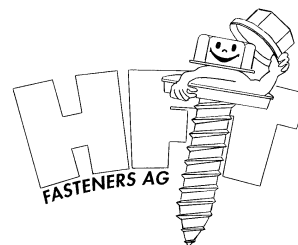

## Scheren

### Schere vernickelt

Ciseaux niclé

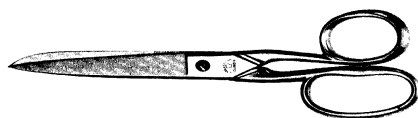

180mm & 210 mm Fr. 14.80

## Ciseaux

### Schere schwarz

Ciseaux noir

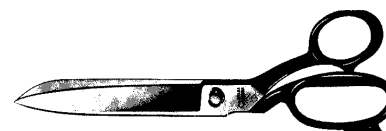

230 mm Fr. 19.70

## Blechscheren

### Loch-Figuren-Scheren

**WISS** Fr. 26.00  
links rot M - 1R  
rechts grün M - 2R

**für Inox** Fr. 43.00  
links M - 1R-S1  
rechts M - 2R-S1

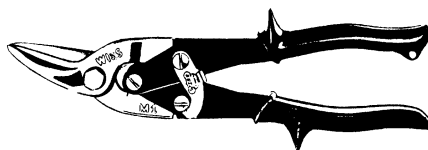

### Cisailles à chantourner

**WISS** Fr. 26.00  
gauche rouge M - 1R  
droite vert M - 2R

**pour inox** Fr. 43.00  
gauche M - 1R-S1  
droite M - 2R-S1

### Durchlauf-Schere

**WISS** Fr. 36.00  
links rot M - 6R  
rechts grün M - 7R

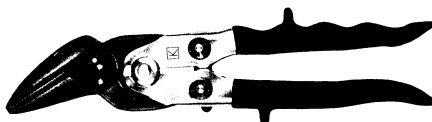

### Cisaille à passe-tôle

**WISS** Fr. 36.00  
gauche rouge M - 6R  
droite vert M - 7R

### Ideal-Schere

**WISS** Fr. 32.00

links 761 L - 260  
rechts 760 R - 260



### Cisaille Ideal

**WISS** Fr. 32.00

gauche 761 L - 260  
droite 760 R - 260

### Pelikan-Durchlaufschere

**WISS** Fr. 34.00

rechts R - 300



### Pelikan passante

**WISS** Fr. 34.00

droite R - 300

## HFT Fasteners AG

Postfach 242, Bösch 37, CH-6331 Hünenberg  
Telefon +41-41 780 70 01 Fax +41-41 780 73 49  
E-Mail: info@hft-fasteners.ch  
Internet: www.hft-fasteners.ch

ISO 9001 Nr. 96-241-041

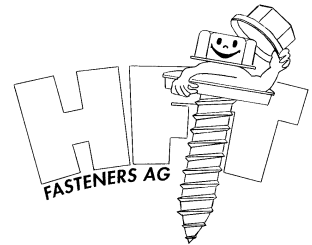

## Zangen

## Pinces

### Vise Grip-Zangen

### Pinces multigrip

Typ 4 WR	Fr. 15.00
5 WR	Fr. 17.00
7 WR	Fr. 21.50
10 WR	Fr. 30.50

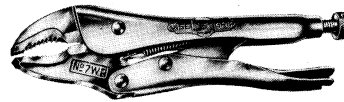

mod 4 WR	Fr. 15.00
5 WR	Fr. 17.00
7 WR	Fr. 21.50
10 WR	Fr. 30.50

## Allg. Handwerkzeuge

## Outils divers

### Vorstechahle

### Alène à piquer

L = 60 mm Fr. 5.50



l = 60 mm Fr. 5.50

### Anreiss-Schablone

### Patron à tracer

Fr. 9.00

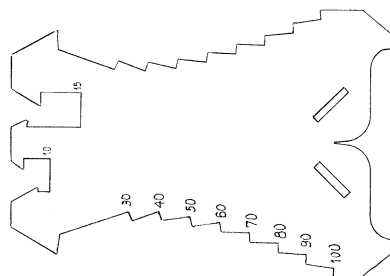

Fr. 9.00

### Reissnadel, abgewinkelt

### Pointe à tracer courbée

Kunststoffgriff (220 mm)  
Fr. 6.00



poignée plastic (220 mm)  
Fr. 6.00

oder

ou

Stahlgriff (220 mm)  
Fr. 2.90



poignée en acier (220 mm)  
Fr. 2.90

## HFT Fasteners AG

Postfach 242, Bösch 37, CH-6331 Hünenberg  
Telefon +41-41 780 70 01 Fax +41-41 780 73 49  
E-Mail: info@hft-fasteners.ch  
Internet: www.hft-fasteners.ch

ISO 9001 Nr. 96-241-041

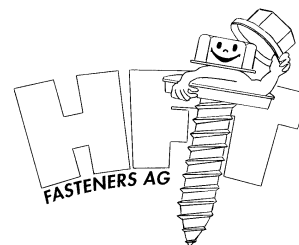

## Allg. Handwerkzeuge

## Outils divers

### Rohhauthammer

270mm Typ	0	Fr. 53.00
300mm Typ	1	Fr. 81.00
345mm Typ	2	Fr. 98.00



### Marteau peau dure

270mm typ 0	Fr. 53.00
300mm typ 1	Fr. 81.00
345mm typ 2	Fr. 98.00

### Nylonhammer Typ 300

Ø = 25 mm	Fr. 30.00
Ø = 30 mm	Fr. 35.00
Ø = 40 mm	Fr. 38.00
Ø = 50 mm	Fr. 48.00



### Marteau en nylon type 300

Ø = 25 mm	Fr. 30.00
Ø = 30 mm	Fr. 35.00
Ø = 40 mm	Fr. 38.00
Ø = 50 mm	Fr. 48.00

### Leimpinsel (20 mm breit)

Fr. 2.70



### Pinceau pour colle (largeur 20 mm)

Fr. 2.70

### Kabi-Leimkanne (Z1138241) aus Metall

Fr. 35.00



### Pompe à colle (Z1138241) en métal

Fr. 35.00

Ersatzpinsel 11mm  
Fr. 10.50

Pinceau de rechange 11mm  
Fr. 10.50

Ersatzpinsel 17mm  
Fr. 12.00

Pinceau de rechange 17mm  
Fr. 12.00

## HFT Fasteners AG

Postfach 242, Bösch 37, CH-6331 Hünenberg  
Telefon +41-41 780 70 01 Fax +41-41 780 73 49  
E-Mail: info@hft-fasteners.ch  
Internet: www.hft-fasteners.ch

ISO 9001 Nr. 96-241-041

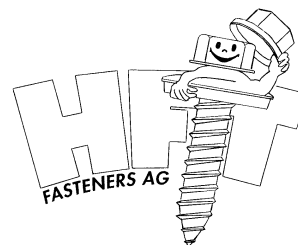

## Kontroll-Werkzeuge

## Outils de contrôle

### Bogenzirkel mit Stellbogen

150 mm	Fr. 16.50
200 mm	Fr. 20.00
250 mm	Fr. 29.00
300 mm	Fr. 32.00
400 mm	Fr. 90.00
500 mm	Fr.115.00

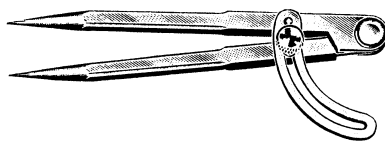

### Compas pointu avec blocage

150 mm	Fr. 16.50
200 mm	Fr. 20.00
250 mm	Fr. 29.00
300 mm	Fr. 32.00
400 mm	Fr. 90.00
500 mm	Fr.115.00

### Greifzirkel

150 mm	Fr. 6.50
200 mm	Fr. 11.00
250 mm	Fr. 16.00
300 mm	Fr. 18.00
400 mm	Fr. 45.00
500 mm	Fr. 70.00

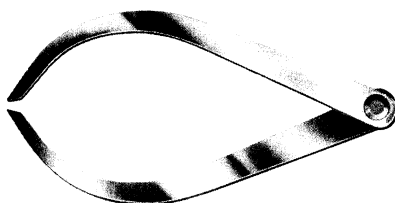

### Compas de mesure

150 mm	Fr. 6.50
200 mm	Fr. 11.00
250 mm	Fr. 16.00
300 mm	Fr. 18.00
400 mm	Fr. 45.00
500 mm	Fr. 70.00

### Schlosser-Winkel

#### ohne Anschlag

1000 x 500 mm Fr. 35.00

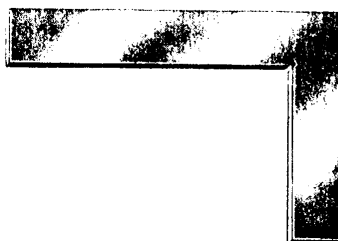

### Equerre à buter

#### sans butée

1000 x 500 mm Fr. 35.00

#### mit Anschlag

300 x 180 mm	Fr. 24.00
400 x 230 mm	Fr. 29.00
500 x 280 mm	Fr. 35.00

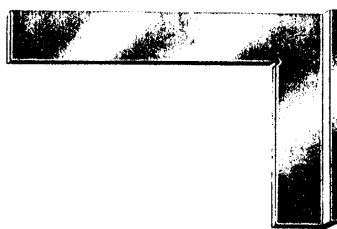

#### avec butée

300 x 180 mm	Fr. 24.00
400 x 230 mm	Fr. 29.00
500 x 280 mm	Fr. 35.00

## HFT Fasteners AG

Postfach 242, Bösch 37, CH-6331 Hünenberg  
Telefon +41-41 780 70 01 Fax +41-41 780 73 49  
E-Mail: info@hft-fasteners.ch  
Internet: www.hft-fasteners.ch

ISO 9001 Nr. 96-241-041

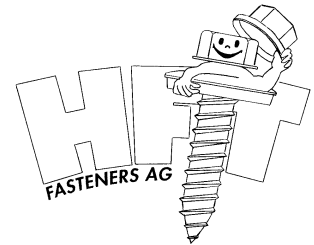

## Messwerkzeuge

## Outils de mesure

**Umfangmeter, Holz 2 m**  
**Fr. 7.50**



**Mètre de circonférence,**  
**bois 2 m**  
**Fr. 7.50**

**Rollbandmeter Lufkin**  
**Kunststoffgehäuse**  
3 m / 6 mm (Y 613) **Fr. 11.50**

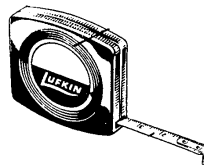

**Bande de mesure Lufkin**  
**boite en plastique**  
3m / 6 mm (Y 613) **Fr.**  
**11.50**

**Flex. INOX-Mass-Stab**  
**WEZU 20 mm breit**  
500 mm **Fr. 5.80**  
1000 mm **Fr. 22.00**



**Mètre flex. en inox**  
**largeur 20 mm (WEZU)**  
500 mm **Fr. 5.80**  
1000 mm **Fr. 22.00**

**Rollbandmass aus**  
**Fiberglas (Breite 13 mm)**

10 m **Fr. 15.90**  
20 m **Fr. 17.50**  
30 m **Fr. 28.00**



**Bande de mesure en fibre**  
**de verre (largeur 13 mm)**

10 m **Fr. 15.90**  
20 m **Fr. 17.50**  
30 m **Fr. 28.00**

**Wasserwaage aus**  
**Leichtmetall**

400 mm **Fr. 27.50**



**Niveau alu élox**  
**(Stabila)**

400 mm **Fr. 27.50**